

POLOŽKA	SYMMETRICAL AWD (ALL-WHEEL DRIVE)		
	ACTIVE	COMFORT	EXECUTIVE+
	TYP: G5, VARIANTA: GXE, VERZE: CJL		
	2,0I-L EYESIGHT, LINEARTRONIC		

MOTOR		
Typ		Horizontálně uložený, 4 válcový, benzínový motor typu Boxer, DOHC 16-ventilů, variabilní časování všech ventilů, FB16
Vrtání × Zdvih	mm	78,8 × 82,0
Zdvihový objem	ccm	1995
Kompresní poměr		12,5:1
Palivová soustava		Sekvenční přímé vícebodové vstřikování paliva
Palivo		Bezolovnatý benzín BA95, min 95 oktanů
Objem palivové nádrže	l	48

TECHNICKÉ PARAMETRY			
Maximální výkon (DIN)	kW (PS) / ot	110 (150)/5600-6000	
Maximální točivý moment (DIN)	Nm/ot	194/4000	
Maximální rychlost	km/h	193	
Zrychlení (0-100 km/h)	sec.	10,7	
Spotřeba paliva / Emise CO <sub>2</sub> <sup>1</sup> dle WLTP Fáze rychlosti při měření	Nízké zatížení	l/100 km / g/km	8,6 / 197
	Střední zatížení	l/100 km / g/km	7,5 / 170
	Vysoké zatížení	l/100 km / g/km	6,6 / 149
	Mimořádně vysoké zatížení	l/100 km / g/km	9,1 / 206
	Kombinace	l/100 km / g/km	7,9 / 180
Hluk stojícího vozidla	dB/ot	72,6/3750	
Hluk za jízdy	dB	67	
Akumulátor	V/Ah	12/48 pro příslušenství, 12/45 pro restart motoru	
Alternátor	V/A	Integrovaný startér generátor 12/165	
Elektromotor		Synchronní střídavý motor s permanentním magnetem	
Maximální výkon	kW (PS)	12,3 (16,7)	
Maximální točivý moment	Nm	66	
Trakční baterie		Lithium-iontová baterie	
Maximální výkon baterie	kW	13,5	
Napětí	V	118,4	
Jmenovitá kapacita	Ah	4,8	

SERVISNÍ PROHLÍDKY		
Výměna motorového oleje		každých 12 měsíců nebo 15 000 km, podle toho co nastane dříve
Servisní prohlídka		každých 24 měsíců nebo 30 000 km, podle toho co nastane dříve

POLOŽKA	SYMMETRICAL AWD (ALL-WHEEL DRIVE)		
	ACTIVE	COMFORT	EXECUTIVE+
	TYP: G5, VARIANTA: GXE, VERZE: CJL		
	2,0I-L EYESIGHT, LINEARTRONIC		

### PŘEVODOVÉ ÚSTROJÍ

Symmetrical AWD		Active Torque Split AWD system - systém variabilního rozdělení točivého momentu	
Převodovka		typ	CVT
	D režim		3,601–0,513
Převodový poměr	1. převodový stupeň		3,553
	2. převodový stupeň		1,892
	3. převodový stupeň		1,474
	4. převodový stupeň		1,228
	5. převodový stupeň		1,024
	6. převodový stupeň		0,852
	7. převodový stupeň		0,682
	Zpátečka		3,689
Stálý převod			3,700
Spojka			Kapalinový měnič

### ROZMĚRY & HMOTNOSTI

Celková délka		mm	4485	
Celková šířka		mm	1800	
Celková výška		mm	1595	
Rozvor		mm	2665	
Rozchod	Přední nápr.	mm	1550	
	Zadní nápr.	mm	1555	
Minimální světlá výška		mm	220	
Nájezdový úhel	Vpředu	°	18	
	Vzadu	°	28,6	
Přechodový úhel		°	21,5	
Provozní hmotnost = (pohotovostní hmotnost +75kg řidič)		kg	1628	1631–1651
Maximální celková hmotnost		kg	2070	
Užitečná hmotnost		kg	443	439–419
Maximální zatížení nápravy	Vpředu	kg	1075	
	Vzadu	kg	1060	
Maximální hmotnost přívěsu	Nebržděný	kg	650	
	Bržděný	kg	1400	
Maximální svislé zatížení tažného zařízení		kg	80	

### KABINA

Počet míst		osob	5	
Objem zavazadlového prostoru		l	340 (od podlahy k horní hraně zadních opěradel)	
	Při sklop. Sedadlech	l	1193 / 1173 <sup>2</sup>	
Délka zavazadlového prostoru		mm	810	
	Při sklop. Sedadlech	mm	1830	
Šířka zavazadlového prostoru	Min. / Max.	mm	1090 / 1220	
Výška zavazadlového prostoru		mm	710	

### KAROSÉRIE

Řízení			Hřebenové s elektrickým posilovačem	
Zavěšení (nezávislé zavěšení kol)	Přední náprava		Vzpěra McPherson, vinuté pružiny	
	Zadní náprava		Double wishbone typ, vinuté pružiny, mechanické vyrovnávání světlé výšky	
Poloměr otáčení		m	5,4	
Brzdy	Přední náprava		Kotoučové s vnitřním chlazením	
	Zadní náprava		Kotoučové s vnitřním chlazením	
			Diagonálně rozdělené dvouokruhové brzdy s podtlakovým posilovačem a elektronickou regulací brzdného tlaku, systém EBD	
			4-Kanálové ABS, Systém jízdní stability vozu VDC	
			Brzdový asistent BA – systém pro zvýšení brzdného účinku	
			Hill Hold - systém pro snadné rozjíždění v kopci a funkci automatického zabrzdění	
			Režim X-Mode + HDC systém pro sjíždění svahů	
Parkovací brzda			Elektronická parkovací brzda s účinkem na zadní kola	
Pneumatiky, Ráfky			225/55R18 98V, 18 × 7"J ET +48	

1) Spotřeba a emise CO<sub>2</sub>: Euro 6D-ISC-FCM, směrnice EC 715/2007-2018/1832AP

2) Modely se střešním oknem

\* Modely bez střešních ližin, nebo modely s plochými střešními ližinami, maximální výška 1595 mm

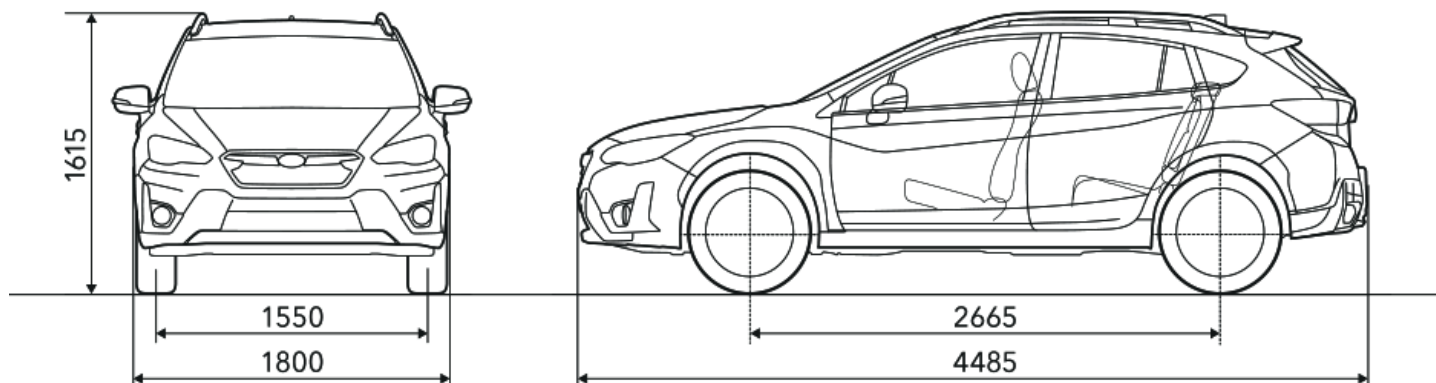

POLOŽKA	SYMMETRICAL AWD (ALL-WHEEL DRIVE)		
	ACTIVE	COMFORT	EXECUTIVE
	TYP: G5, VARIANTA: GX3, VERZE: CGL		
	TYP: G5, VARIANTA: GX3, VERZE: CIL		
	1,6I-L EYESIGHT, LINEARTRONIC		

MOTOR		
Typ		Horizontálně uložený, 4 válcový, benzínový motor typu Boxer, DOHC 16-ventilů, variabilní časování všech ventilů, FB16
Vrtání × Zdvih	mm	78,8 × 82,0
Zdvihový objem	ccm	1600
Kompresní poměr		11:1
Palivová soustava		Sekvenční vícebodové vstříkování paliva
Palivo		Bezolovnatý benzín BA95, min 95 oktanů
Objem palivové nádrže	l	63

TECHNICKÉ PARAMETRY			
Maximální výkon (DIN)		kW (PS) / ot	84 (114) / 6200
Maximální točivý moment (DIN)		Nm/ot	150/3600
Maximální rychlost		km/h	175
Zrychlení (0-100 km/h)		sec.	13,9
Spotřeba paliva / Emise CO <sub>2</sub> dle WLTP Fáze rychlosti při měření	Nízké zatížení	l/100 km / g/km	10,4 / 234
	Střední zatížení	l/100 km / g/km	7,4 / 166
	Vysoké zatížení	l/100 km / g/km	6,7 / 152
	Mimořádně vysoké zatížení	l/100 km / g/km	8,5 / 192
	Kombinace	l/100 km / g/km	8,0 / 180
Hluk stojícího vozidla		dB/ot	74,6/3750
Hluk za jízdy		dB	70
Akumulátor		V/Ah	12/52
Alternátor		V/A	12/130

PŘEVODOVÉ ÚSTROJÍ			
Symmetrical AWD			Active Torque Split AWD system - systém variabilního rozdělení točivého momentu
Převodovka		typ	CVT
	D režim		3,601–0,513
Převodový poměr	1. převodový stupeň	-	3,601
	2. převodový stupeň	-	2,155
	3. převodový stupeň	-	1,516
	4. převodový stupeň	-	1,092
	5. převodový stupeň	-	0,843
	6. převodový stupeň	-	0,667
	7. převodový stupeň	-	0,557
	Zpátečka		3,687
Stálý převod			4,111
Spojka			Kapalinový měnič

POLOŽKA	SYMMETRICAL AWD (ALL-WHEEL DRIVE)		
	ACTIVE	COMFORT	EXECUTIVE
	TYP: G5, VARIANTA: GX3, VERZE: CGL		
	TYP: G5, VARIANTA: GX3, VERZE: CIL		
1,6I-L EYESIGHT, LINEARTRONIC			

ROZMĚRY & HMOTNOSTI			
Celková délka		mm	4485
Celková šířka		mm	1800
Celková výška		mm	1595 / 1615
Rozvor		mm	2665
Rozchod	Přední nápr.	mm	1550
	Zadní nápr.	mm	1555
Minimální světlá výška		mm	220
Nájezdový úhel	Vpředu	°	18
	Vzadu	°	28,6
Přechodový úhel		°	21,7
Provozní hmotnost = (pohotovostní hmotnost +75kg řidič)		kg	1483 / 1502–1504
Maximální celková hmotnost		kg	1940
Užitečná hmotnost		kg	457 / 438–436
Maximální zatížení nápravy	Vpředu	kg	1075
	Vzadu	kg	1060
Maximální hmotnost přívěsu	Nebrzděný	kg	650
	Brzděný	kg	1400
Maximální svislé zatížení tažného zařízení		kg	80

KABINA			
Počet míst		osob	5
Objem zavazadlového prostoru		l	385 (od podlahy k horní hraně zadních opěradel)
	Při sklop. Sedadlech	l	1310 / 1290 <sup>3</sup>
Délka zavazadlového prostoru		mm	810
	Při sklop. Sedadlech	mm	1830
Šířka zavazadlového prostoru	Min. / Max.	mm	1090 / 1220
Výška zavazadlového prostoru		mm	740

KAROSÉRIE			
Řízení			Hřebenové s elektrickým posilovačem
Zavěšení (nezávislé zavěšení kol)	Přední náprava		Vzpěra McPherson, vinuté pružiny
	Zadní náprava		Double wishbone typ, vinuté pružiny
Poloměr otáčení		m	5,4
Brzdy	Přední náprava		Kotoučové s vnitřním chlazením
	Zadní náprava		Kotoučové s vnitřním chlazením
			Diagonálně rozdělené dvouokruhové brzdy s podtlakovým posilovačem a elektronickou regulací brzdného tlaku
			4-Kanálové ABS, Systém EBD, Systém jízdní stability vozu VDC
			Brzdový asistent BA - systém pro zvýšení brzdného účinku
			Auto Vehicle Hold - systém automatického stání vozu, X-Mode, HDC - systém pro sjíždění svahů
Parkovací brzda			Elektronická parkovací brzda s účinkem na zadní kola
Pneumatiky, Ráfky			225/60 R17 99H, 7J × 17 ET +55

SERVISNÍ PROHLÍDKY			
Výměna motorového oleje			každých 12 měsíců nebo 15 000 km, podle toho co nastane dříve
Servisní prohlídka			každých 24 měsíců nebo 30 000 km, podle toho co nastane dříve

1) Spotřeba paliva a emise CO2: Euro 6D, směrnice EHS / ES č.: EU2018/1832AP

2) Modely se střesními ližinami

3) Modely se střesním oknem

4) Při sklopených sedadlech

\* Modely bez střesních ližin, nebo modely s plochými střesními ližinami, maximální výška 1595 mm